

Protezione in caso di capovolgimento

Come adeguare?

Facendo riferimento al documento tecnico INAIL reperibile sul sito:

<http://www.ispesl.it/sitodts/telai2012.asp>

<http://www.agricolturasicura.it>

L'officina dovrà rilasciare la prevista dichiarazione di conformità e di corretta installazione da esibire in caso di controllo da parte degli organi di vigilanza.

È comunque possibile effettuare l'adeguamento anche attraverso soluzioni tecniche differenti, ma sarà necessario dimostrare che la struttura sia idonea a proteggere l'operatore.



Tipolitografia INAIL - Milano - 10/2012

A chi rivolgersi per effettuare l'adeguamento?

L'adeguamento può essere effettuato da qualsiasi officina meccanica, ivi comprese le officine aziendali.

Campagna promossa da:

Coordinamento tecnico delle Regioni

INAIL | Direzione Centrale Prevenzione | Settore Ricerca-Dipartimento Tecnologie di Sicurezza

MIPAA | Direzione Generale dello Sviluppo Rurale-DISR III

INAIL



Promozione della salute e sicurezza nelle attività agricole, zootecniche e forestali
Piano Nazionale Agricoltura

Requisiti di sicurezza dei trattori agricoli o forestali con piano di carico (motoagricole)

**SICURI IN CAMPO ...
SICURI SULLA STRADA!**

Testo Unico Sicurezza (D.Lgs. 81/2008) Codice della Strada (art. 106 comma 6)



NON SICURO

SICURO



È obbligatorio l'adeguamento di tutte le motoagricole provviste di dispositivi di protezione.



Tutte le motoagricole devono essere dotate di adeguati dispositivi di protezione (cosiddetti "ROPS", ancorati al telaio o alla cabina) utili in caso di capovolgimento e di dispositivo di ritenzione del conducente (cintura di sicurezza).

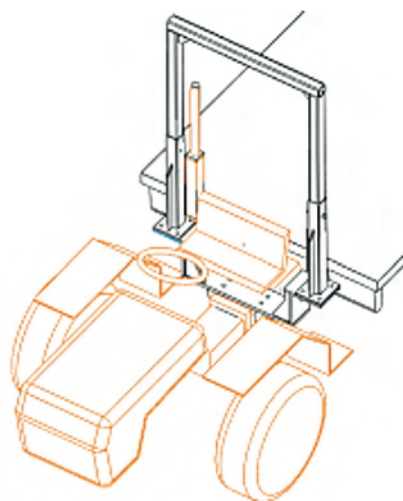

Dispositivo ROPS
(obbligatorio)

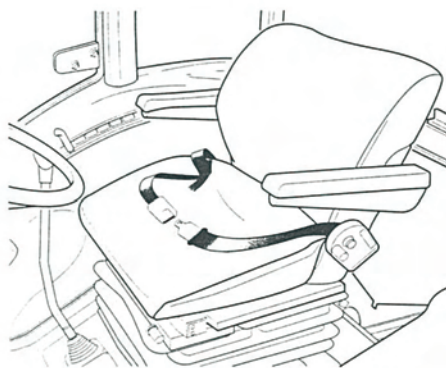

Cinture di sicurezza
(obbligatorie)

Tipologie di adeguamento per tipologie di macchine

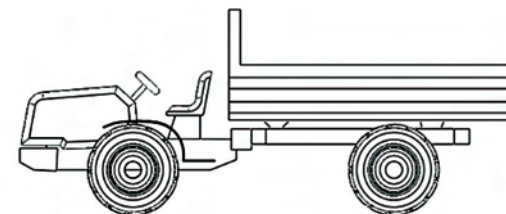
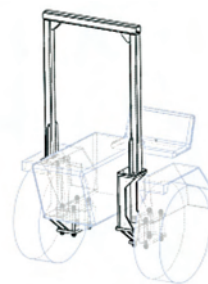

strutture di protezione a due montanti anteriori

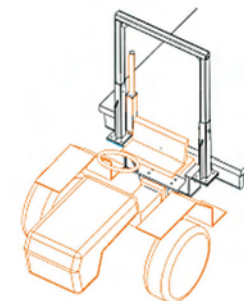
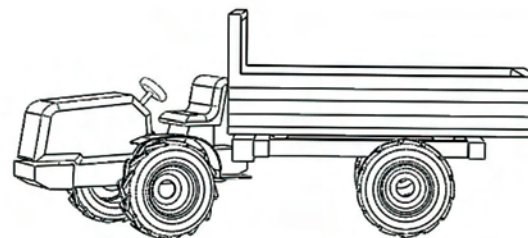

strutture di protezione a due montanti posteriori

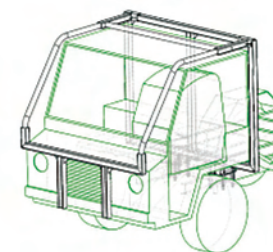
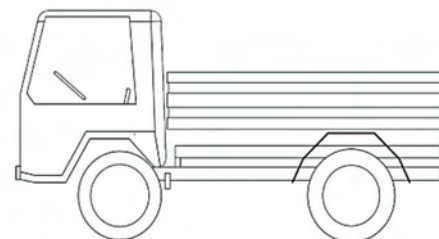

strutture di protezione a quattro montanti

Alcuni modelli di motoagricole (transporter) sono dotati di cabina, ma quest'ultima non sempre presenta caratteristiche di resistenza tali da garantire la sicurezza dell'operatore in caso di capovolgimento. In questi casi è necessario installare una struttura di protezione a quattro montanti esternamente alla cabina.